

LUXOMAT® PD4-M-DALI/DSI-K-UTP/-TAK

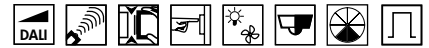

Korridor-detektor för DALI/DSI



UTP



TAK

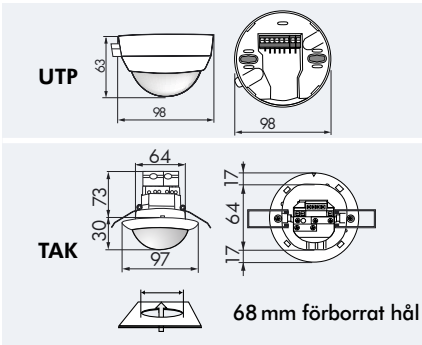

TEKNISK DATA

- 230V~ ±10%
- 360°
- vinkelrätt mot Ø 40.00 m
direkt mot Ø 20.00 m
- UTP/TAK = IP20 / Klass II / CE
- UTP Ø98 x H65 mm
TAK Ø97 x H103 mm
- 25°C to +50°C
- Kapsling i UV- och stöttålig polykarbonat
- IR-PD-DALI
- Kanal 1 (belysningsstyrning)**
- DALI/DSI-Master max. 50 driftdon
- 1 min. - 30 min.
- 10 - 2000 Lux

- ▶ Fjärrkontroller, se sida 138!
- ▶ Kopplingsschema, se sida 153!

PRODUKTINFORMATION

- LUXOMAT® PD4-M-DALI/DSI-K är en närvarodetektor i masterutförande med DALI-gränssnitt som vid behov kan styras och programmeras med fjärrkontroll. För utanpåliggande montage eller montage i undertak och har ett smalt detekteringsområde, perfekt för korridorer
- Enkelt och kostnadseffektivt sätt att få **konstantljusreglering**
- Styr upp till 50 digitala dimbara driftdon som en grupp
- Flera av funktionerna justeras med fjärrkontroll: LUXOMAT® IR-PD-DALI
- Omkoppling mellan DSI och DALI med fjärrkontroll IR-PD-DALI
- **Användningsexempel:** övervakning av långa korridorer

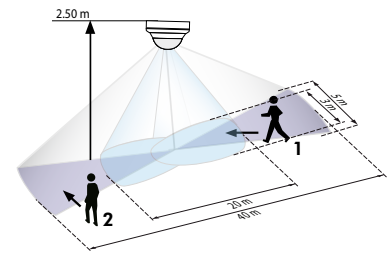

- 1 ■ Gäendes direkt mot vaktan
- 2 ■ Gäendes vinkelrätt mot vaktan

TILLBEHÖR (TILLVAL)

IR-PD-DALI



Beställs separat!

Skyddskorg BSK

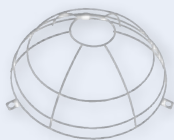

Förhöjningsram IP54



Avskärningslameller se sid 102!



Slavar PD4-S-K se sid 84!

Beskrivning	Färg	Best. nr.	E-nummer
PD4-M-DALI/DSI-K-UTP	vit	92530	E 13 001 82
PD4-M-DALI/DSI-K-TAK	vit	92328	E 13 001 83
Tillbehör (tillval)			
LUXOMAT® IR-PD-DALI	grå	92094	E 13 136 62
Skyddskorg BSK	vit	92199	E 13 136 83
Förhöjningsram IP54 för PD4-UTP	vit	92161	E 13 136 75

Standard drift med DALI-närvarodetektorer i masterutförande

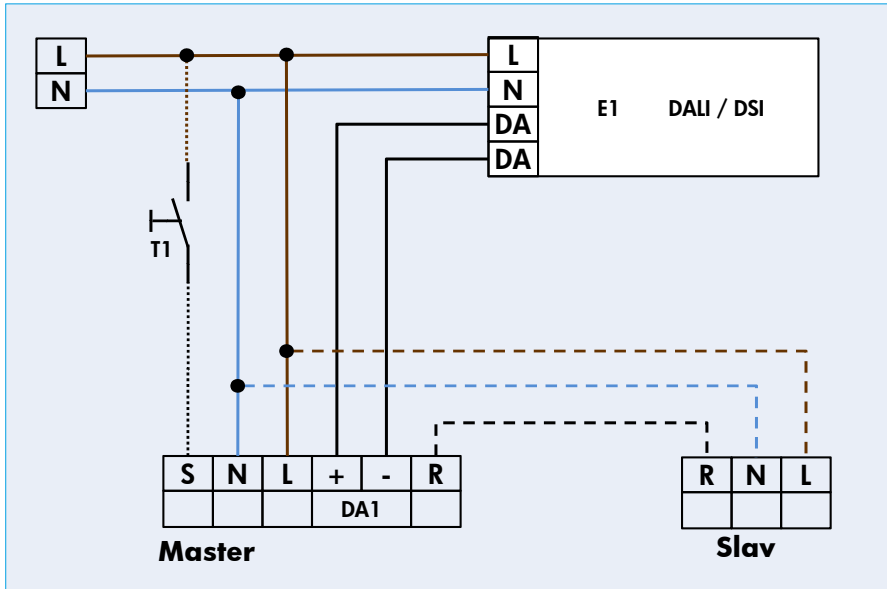

Kopplingschema för

- PD2-M-DALI/DSI
- PD4-M-DALI/DSI
- PD9-M-DALI/DSI