

LUXOMAT® PD4-M-DALI/DSI-UTP/-TAK



För DALI/DSI



UTP



TAK

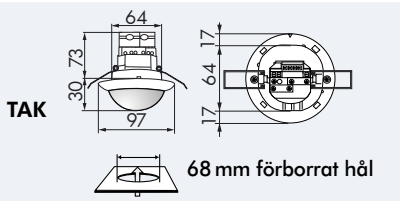
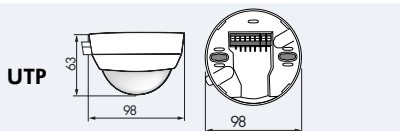

TEKNISK DATA

- 230V~ ±10%
- 360°
- sittandes Ø 6.40 m
- vinkelrätt mot Ø 24.00 m
- direkt mot Ø 8.00 m
- UTP/TAK = IP20 / Klass II / CEE
- UTP Ø98 x H63 mm
- TAK Ø97 x H103 mm
- 25°C till +50°C
- Kapsling i UV- och stöttålig polykarbonat
- IR-PD-DALI
- Kanal 1 (belysningsstyrning)**
- DALI/DSI-Master max. 50 driftdon
- 1 min. - 30 min.
- 10 - 2000 Lux

- ▶ Fjärrkontroller, se sida 138!
- ▶ Kopplingsschema, se sida 153!
- ▶ För maximalt antal anslutna armaturer, se sida 38!
- ▶ Utöver standarden för ljusvärdet vid arbetsstationen och pulskvoten så kommer fjärrkontrollen dimma i hela spannet som HF-donet medger.

PRODUKTINFORMATION

- LUXOMAT® PD4-M-DALI/DSI är en närvarodetektor i masterutförande med DALI-gränssnitt som vid behov kan styras och programmeras med fjärrkontroll. För utanpåliggande montage, montage i undertak med ett cirkulärt detekteringsområde
- Integrerad ljussensor för automatisk konstantljusreglering
- Styr upp till 50 digitala dimbara driftdon som en grupp
- Flera av funktionerna justeras med fjärrkontroll: LUXOMAT® IR-PD-DALI
- Omkoppling mellan DSI och DALI med fjärrkontroll IR-PD-DALI
- **Användningsexempel:** övervakning av stora områden som underjordiska garage, gym, lagerlokaler, lastramper och hallar

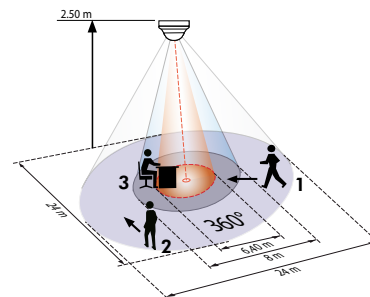

- 1 ■ Gäendes direkt mot vaktten
- 2 ■ Gäendes vinkelrätt mot vaktten
- 3 ■ Sittandes

TILLBEHÖR (TILLVAL)

IR-PD-DALI Beställs separat!	Skyddskorg BSK	Förhöjningsram IP54	Avskärningslameller se sid 102!
			Slavar PD4-S se sid 83!

Beskrivning	Färg	Best. nr.	E-nummer
PD4-M-DALI/DSI-UTP	vit	92279	E 13 135 99
PD4-M-DALI/DSI-TAK	vit	92275	E 13 136 00
Tillbehör (tillval)			
LUXOMAT® IR-PD-DALI	grå	92094	E 13 136 62
Skyddskorg BSK	vit	92199	E 13 136 83
Förhöjningsram IP54 för PD4-UTP	vit	92161	E 13 136 75

Standard drift med DALI-närvarodetektorer i masterutförande

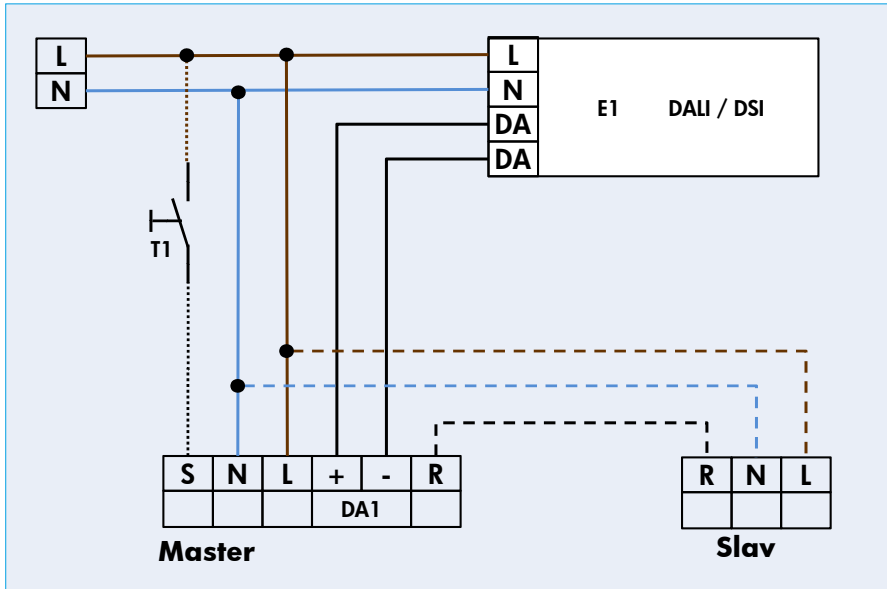

Kopplingschema för

- PD2-M-DALI/DSI
- PD4-M-DALI/DSI
- PD9-M-DALI/DSI